

# NOOVO BY BENE

**BENUTZERINFORMATIONEN**

**USER INFORMATION**

**INFORMATIONS UTILISATEUR**



# NOOVO by Bene

## DESIGN: FORM US WITH LOVE

Ein zeitloser Stuhl, der Menschen zusammenbringt und viele Möglichkeiten zur Individualisierung bietet. Geeignet für den Einsatz im Innen- und Außenbereich, bietet er eine einzigartige Kombination aus Nachhaltigkeit, Vielseitigkeit, Langlebigkeit, Individualität und Komfort. Fünf unterschiedliche Farben, sowie die einfach austauschbaren Sitzflächen aus fünf verschiedenen Ausführungen, ermöglichen es, den Stuhl individuell zusammenzustellen. Durch die Verwendung von post-consumer recyceltem Material trägt der Stuhl zur Reduzierung des ökologischen Fußabdrucks bei.

A timeless chair that brings people together and offers many possibilities for individualisation. Suitable for indoor and outdoor use, it offers a unique combination of sustainability, versatility, durability, individuality and comfort. Five different colours and the easily interchangeable seats in five different versions leave open many options for customising the chair. The ecological footprint of the chair is reduced by the use of post-consumer recycled material.

Ce siège intemporel renforce la cohésion entre les individus et offre de multiples possibilités de personnalisation. Adapté à une utilisation à l'intérieur comme à l'extérieur, il associe dans une combinaison unique durabilité, polyvalence, longévité, individualité et confort. Cinq coloris ainsi qu'une assise aisément interchangeable disponible en cinq finitions différentes permettent de personnaliser le siège. Grâce à l'emploi de matériaux recyclés postconsommation, ce siège contribue à la réduction de l'empreinte écologique.

# NOOVO by Bene

## SITZFLÄCHE

Die Sitzfläche kann aus fünf verschiedenen Materialien (Kunststoff, Holz, Netz, Wiener Geflecht oder Polsterung mit Stoff, Kunstleder oder Leder) gewählt werden.

Die Ausführungsvariante mit Kunststoff oder Polsterung (mit outdoorfähigem Stoff und Schaum) sind auch im Außenbereich einsetzbar.

Die Sitzfläche wird mit 6 Schrauben am Stuhlgrundrahmen befestigt (max. 2 Nm, kein Akkuschrauber zulässig) und der Tausch kann ganz einfach selbst vorgenommen werden.

Beim Austausch ist bei den Materialien darauf zu achten, wie die Sitzfläche auf den Gestellrahmen aufgesetzt wird.

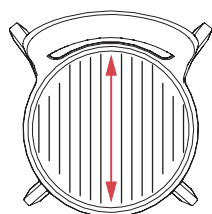
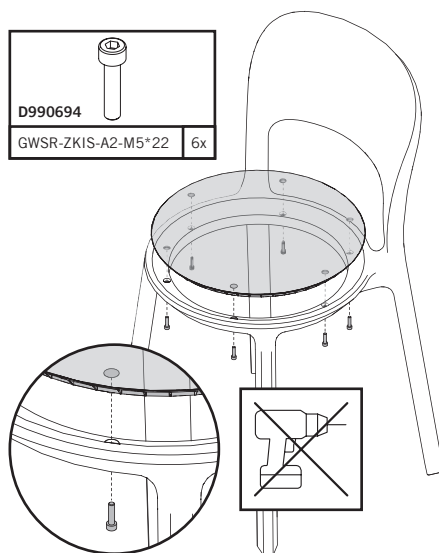

### Holz

Die Furnierrichtung der Sitzfläche muss von vorne nach hinten verlaufen.

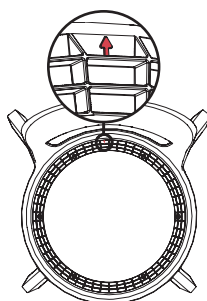

### Kunststoff

Der Pfeil unten an der Sitzfläche muss nach hinten zur Rückenlehne zeigen.

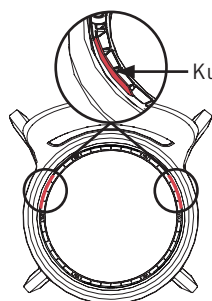

Kunststoffstege

### Netz/Sitzpolster mit Stoff oder Leder

Bei Sitzflächen aus Netz, Stoff oder Leder müssen die **kurzen** Kunststoffstege nach hinten ausgerichtet sein.

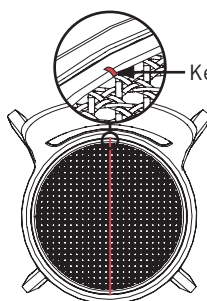

Keder

### Wiener Geflecht

Der Keder an der Unterseite der Sitzfläche muss nach hinten in Richtung Rückenlehne zeigen.

# NOOVO by Bene

## SEAT

The seat can be chosen from among five different materials (plastic, wood, mesh, viennese wickerwork or upholstery with fabric, faux leather or leather according).

The plastic or upholstered versions (with outdoor fabric and foam) can also be used outdoors.

The seat is attached to the chair base frame with 6 screws (max. 2 newton metres, do not use a power screwdriver) and you can easily carry out the replacement by yourself.

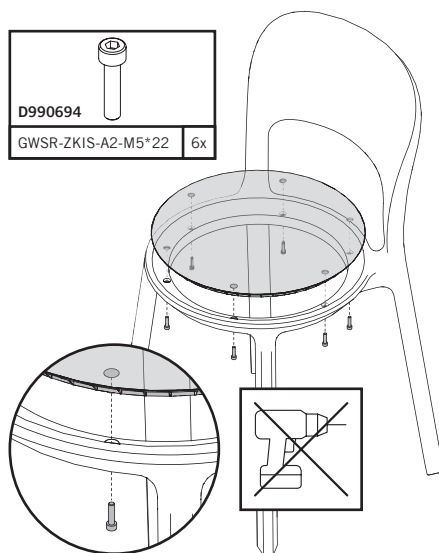

When replacing the seat, make sure to position the materials correctly as the seat is mounted onto the frame.

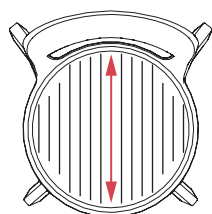

### Wood

The veneer direction of the seat surface must run from the front to the back.

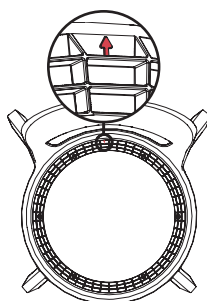

### Plastic

The arrow on the underside of the seat must point backwards to the backrest.

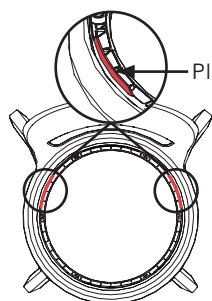

### Mesh/seat upholstery with fabric or leather

For seat surfaces made of mesh, fabric or leather, the short plastic ribs must face towards the backrest.

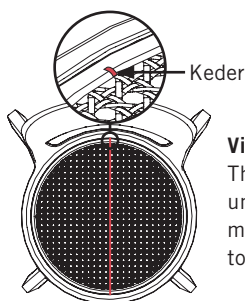

### Viennese wickerwork

The keder on the underside of the seat must point backwards towards the backrest.

# NOOVO by Bene

## ASSISE

Assise peut être choisie en option dans cinq matériaux différents (plastique, bois, résille, cannage, tapissage recouverte de tissu, de similicuir ou de cuir).

Les modèles en plastique ou avec rembourrage (mousse et tissu pour l'extérieur) peuvent également être utilisés dans les espaces extérieurs.

L'assise est fixée à la structure de base de la chaise à l'aide de 6 vis (couple maximal : 2 newton-mètres, visseuse électrique interdite) et l'échange est très facile à réaliser soi-même.

Lors du remplacement, il convient de faire attention, en ce qui concerne les matériaux, à la manière dont l'assise est placée sur le cadre de la structure.

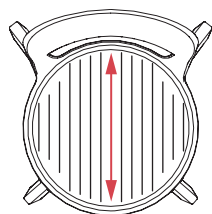
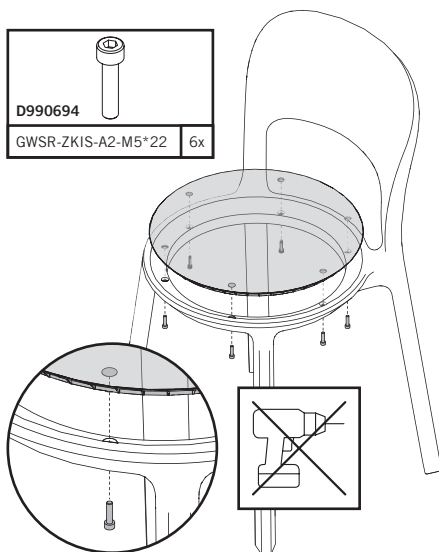

### Bois

Le sens de l'ébénisterie de l'assise doit aller de l'avant vers l'arrière.

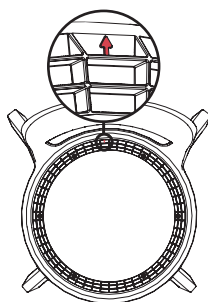

### Plastique

La flèche située en bas de l'assise doit être dirigée vers l'arrière du dossier.

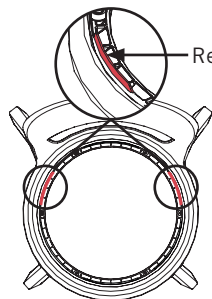

### Résille/assise rembourrée en tissu ou en cuir

Pour les assises en résille, tissu ou cuir, les petits renforts en plastique doivent être orientés vers le dossier.

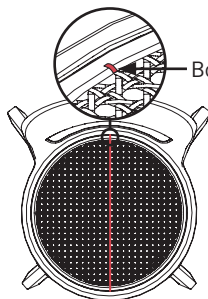

### Cannage

Le bourrelet situé sur la partie inférieure de l'assise doit être orienté vers l'arrière, en direction du dossier.

# NOOVO by Bene

## GLEITER

Gleiter sind Verschleißteile und deshalb je nach Bedarf zu erneuern.

Verwenden Sie einen Schlitzschraubendreher, um den Gleiter vorsichtig zu entfernen. Setzen Sie das Werkzeug an der dafür vorgesehenen Stelle an und üben Sie gleichmäßigen Druck aus, bis sich der Gleiter löst.

## GLIDES

Gliders are wearing parts and should be replaced as needed.

Use a flat-blade screwdriver to carefully remove the glider. Place the tool in the designated position and apply even pressure until the glider comes loose.

## PATINS

Les patins sont des pièces d'usure et doivent être remplacés si nécessaire.

Utilisez un tournevis à lame plate pour retirer soigneusement le patin. Placez l'outil à l'endroit prévu et appliquez une pression uniforme jusqu'à ce que le patin se détache.

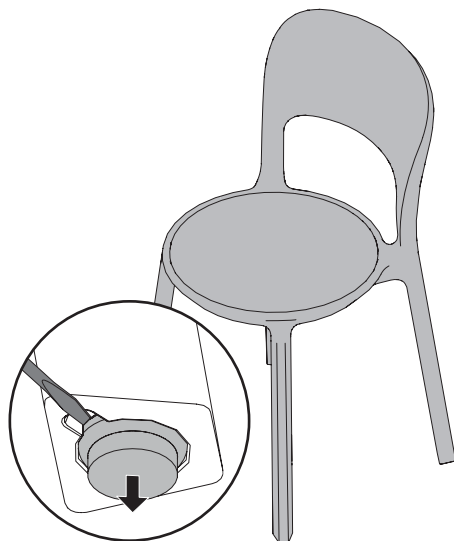

# NOOVO by Bene

## PFLEGEHINWEISE

### KUNSTSTOFF

Mit feuchtem Leder oder Tuch die Oberfläche abwischen und anschließend mit einem trockenen, weichen Lappen nachreiben. Sollte sich Fett oder stärkerer Schmutz auf der Oberfläche gebildet haben, ist dem Wasser etwas Spülmittel beizufügen. Die Fläche anschließend mit einem weichen Lappen nachtrocknen.

### HOLZ FURNIERT

Gering verschmutzte Oberflächen mit einem Staubtuch oder leicht feuchten, weichen Tuch reinigen und mit einem trockenen Tuch nachpolieren. Bei festhaften Verschmutzungen Wasser mit lösungsmittelfreiem Geschirrspülmittel verwenden, danach mit klarem Wasser nachwischen und trocknen, um Risse im Lack zu vermeiden. Vermeiden Sie silikonhaltige Polituren, scharfe Reinigungsmittel, kratzende Mittel, Putzschwämme mit rauer Seite, Stahlwolle, Poliermittel, Bleichmittel oder Dampfreinigungsgeräte. Hinweis: Bitte bedenken Sie, dass Holz ein Naturprodukt ist und daher Farb- und Strukturunterschiede im Holz auftreten können.

### STOFF | NETZ | LEDER

Zur Pflege gelegentlich mit Bürste und Staubsauger reinigen. Trockenschäumreinigung (gemäß Anleitung auf den handelsüblichen Reinigungspräparaten) zur Entfernung bei leichter Verschmutzung. Getrocknete Schaumrückstände gründlich ausbürsten. Aufgrund der hohen Vielfalt an verschiedenen Netz-, Leder- und Stoffkollektionen, ist bei starker Verschmutzung nach den Vorgaben des jeweiligen Herstellers zu reinigen. Informationen bzw. Unterlagen dazu erhalten Sie von Ihrem Bene Betreuer.

### WIENER GEFLECHT

Das Wiener Geflecht benötigt regelmäßige Pflege, um seine Schönheit zu bewahren. Staub kann mit einem weichen Tuch oder Staubsauger entfernt werden. Bei stärkeren Verschmutzungen genügt ein leicht feuchtes Tuch; bei Bedarf kann das Geflecht kurz in warmem Wasser eingeweicht werden. Trocknen Sie es an einem gut belüfteten Ort, aber vermeiden Sie direkte Sonneneinstrahlung. Besonders in trockenen Räumen sollte die Unterseite regelmäßig leicht befeuchtet werden, um Risse zu verhindern. Farb- und Strukturunterschiede sind typisch und kein Reklamationsgrund. Schäden wie lockere Fäden können mit Weißleim repariert werden.



# NOOVO by Bene

## CARE INSTRUCTIONS

### SYNTHETIC SURFACE

Wipe surface with moist leather or fabric cloth. Rub with dry, soft cloth. To break up and easily remove built-up grease or heavy dirt that has accumulated on surface, add some washing-up liquid to water. Rub surface with a soft cloth.

### WOOD VENEERED

Clean lightly soiled surfaces with a duster or slightly damp, soft cloth and polish with a dry cloth. For stubborn dirt, use water with solvent-free washing-up liquid, then wipe with clear water and dry to avoid cracks in the paintwork. Avoid polishes containing silicone, harsh cleaning agents, scratching agents, cleaning sponges with a rough side, steel wool, polishing agents, bleaching agents or steam cleaning devices. Note: Please bear in mind that wood is a natural product and therefore differences in colour and structure can occur in the wood.

### FABRIC | MESH | LEATHER

For maintenance, clean occasionally with a brush and Hoover. Dry foam cleaning (according to the instructions on the commercially available cleaning products) to remove light soiling. Thoroughly brush out dried foam residues. Due to the wide variety of different mesh, leather and fabric collections, clean according to the manufacturer's instructions in the event of heavy soiling. Please contact your Bene representative for information and documentation.

### VIENNESE WICKERWORK

The Viennese wickerwork requires regular care to maintain its beauty. Dust can be removed with a soft cloth or Hoover. For heavier soiling, a slightly damp cloth is sufficient; if necessary, the wickerwork can be soaked briefly in warm water. Dry it in a well-ventilated place, but avoid direct sunlight. Especially in dry rooms, the underside should be slightly moistened regularly to prevent cracks. Differences in colour and texture are typical and do not constitute grounds for complaint. Damage such as loose threads can be repaired with white glue.



# NOOVO by Bene

## INSTRUCTIONS D'ENTRETIEN

### SURFACE SYNTHÉTIQUE

Essuyer la surface avec un cuir ou un chiffon humide, puis frotter avec un chiffon sec et doux. Si de la graisse ou des salissures plus importantes se sont formées sur la surface, ajouter un peu de produit vaisselle à l'eau. Sécher ensuite la surface avec un chiffon doux.

### ÉBÉNISTERIE BOIS

Nettoyer les surfaces peu sales avec un chiffon à poussière ou un chiffon doux légèrement humide et polir avec un chiffon sec. En cas de salissures tenaces, utiliser de l'eau additionnée de liquide vaisselle sans solvant, puis essuyer à l'eau claire et sécher pour éviter de fissurer la peinture. Évitez les produits de polissage contenant du silicone, les produits de nettoyage agressifs, les produits qui grattent, les éponges de nettoyage au côté rugueux, la laine d'acier, les produits de polissage, les produits de blanchiment ou les appareils de nettoyage à la vapeur. Remarque : n'oubliez pas que le bois est un produit naturel et que des différences de couleur et de structure peuvent donc apparaître dans le bois.

### TISSU | RÉSILLE | CUIR

Pour l'entretien, nettoyer de temps en temps avec une brosse et un aspirateur. Nettoyage à la mousse à sec (selon les instructions figurant sur les préparations de nettoyage disponibles dans le commerce) pour l'élimination en cas de salissures légères. Brosser soigneusement les résidus de mousse séchés. En raison de la grande diversité des différentes collections de résille, de cuir et de tissu, il convient, en cas de salissures importantes, de nettoyer selon les instructions du fabricant concerné. Vous obtiendrez des informations ou des documents à ce sujet auprès de votre conseiller Bene.

### CANNAGE

Le tressage viennois nécessite un entretien régulier pour conserver sa beauté. La poussière peut être enlevée à l'aide d'un chiffon doux ou d'un aspirateur. En cas de salissures plus importantes, un chiffon légèrement humide suffit ; si nécessaire, le tressage peut être brièvement trempé dans de l'eau chaude. Faites-le sécher dans un endroit bien aéré, mais évitez l'exposition directe au soleil. En particulier dans les pièces sèches, la face inférieure doit être légèrement humidifiée régulièrement afin d'éviter les fissures. Les différences de couleur et de structure sont typiques et ne constituent pas un motif de réclamation. Les dommages tels que les fils qui se détachent peuvent être réparés avec de la colle blanche.

